

TABLEWARE FESTIVAL

— Since 1993 —

第33回 テーブルウェア大賞 ～優しい食空間コンテスト～ 募集要項

応募締切：2026年9月24日（木） 17:00まで

概要

今年で33回目を迎える「テーブルウェア・フェスティバル」は、長きにわたり多くの皆様から愛されテーブルウェアの祭典であり、日々の暮らしを彩る器と食空間の魅力を存分に体感できる一大イベントです。その中でもこの「テーブルウェア大賞」は、“器”と“食卓”をテーマにし、大賞に「経済産業大臣賞」が授与される名誉あるコンテストとなっております。

部門-1(テーブルウェア・オリジナルデザイン部門)と、部門-2(テーブルウェア・コーディネート部門)で構成され、審査員による厳正な審査を経て栄えある受賞作品を選出し、来場者の皆様へ新しい感性を披露いただいております。

皆様のふるってのご応募を心よりお待ちしております！

【イベント概要】

開催期間：2027年1月15日(金)～1月23日(土)

開催会場：東京ドームシティ プリズムホール

賞構成

賞名	部門-1	部門-2
大賞・経済産業大臣賞【予定】(賞状・記念品)	1点 [30万円]	1点 [30万円]
最優秀賞・東京都知事賞【予定】(賞状・記念品)	1点 [20万円]	1点 [20万円]
優秀賞(賞状・記念品)	1点 [10万円]	1点 [10万円]
佳作(賞状)	2点	2点
入選(賞状)	約5点	約5点

審査員紹介 ※50音順/敬称略 (予定)

✎ 審査員長



宮田 亮平
東京藝術大学 名誉教授

✎ 部門 1



十一代大樋長左衛門 (年雄)
日本藝術院会員 / 日展理事



藤原 信幸
東京藝術大学 名誉教授



三田村 有純
東京藝術大学 名誉教授

✎ 部門 2



木村 ふみ
(株)エデュウス・(株)ユーアイ・
(株)ジオクラフト代表取締役



西島 一博
NPO法人食空間コーディネート協会
副理事長



宮澤 奈々
セトレボン料理教室主宰

審査の流れ

作品応募



一次審査



一次審査 通過後



本審査

テーブルウェア・フェスティバル公式ホームページ内にあります申込フォームから、**2026年9月24日(木)17:00**までにご応募ください。

書類審査を実施、選考結果は10月上旬(予定)にお知らせします。
※選考結果は合否をメールにてお知らせします。

- 一次審査通過者には出品・出展ガイドをお送りしますので、内容に従い各種手続きを進めていただきます。
- 一次審査通過者には1作品につき審査関係費(5,000円/税込)をお振込みいただきます。
- 部門-1は、2027年1月上旬に作品を所定の場所へお送りいただきます。
(作品輸送費・交通費などは各自負担)
- 部門-2は、2027年1月14日(木)にプリズムホールにてご自身で作品をセッティングしていただきます。(展示品運搬費・装飾費・交通費・宿泊費などは各自負担)

2027年1月14日(木)に本審査(非公開)を実施し、各賞を決定します。
※同日に表彰式を実施予定です。一次審査通過の際にご案内いたします。

各種ご案内

応募資格

応募は性別、年齢、職業、国籍を問いません。また個人、グループ、企業などの参加単位を問いません。
※部門-2は、応募者ご本人がプリズムホール会場でセッティングできることが条件となります。

審査関係費

一次審査通過者のみ、1作品につき5,000円(税込)の審査関係費をお振込みいただきます。

保険に関して

実行委員会では本イベントの開催期間中、1作品につき最大10万円までの損害保険に加入します。
それ以上の高額の出品物・展示物については必要と思われる額の損害保険に各自ご加入ください。

SNS等での ご紹介について

一次審査を通過された作品に関しては、
テーブルウェア・フェスティバル公式SNSにて全作品をご紹介させていただきます。
(投稿には、応募時の写真画像を使用させていただきます)

応募に関する注意事項

- * 応募・出品出展は未発表作品に限ります。
未発表作品とは、テーブルウェア・フェスティバルの会期（2027年1月15日(金)～1月23日(土)）よりも前に販売、他コンテストへの応募・出品・出展など、公開をしていない作品とします。
※部門1に関しては、組み合わせとして未発表でも、一部でも発表しているものがあれば募集対象外です。
- * 各部門3作品まで応募が可能です。複数作品の応募の場合、同一作品名での応募はご遠慮ください。
- * 作品説明文は審査以外にも、会場展示及びホームページでの作品紹介原稿として使用する場合がございます。創作意図や見てもらいたい点、素材・技法などご覧になる方に向けた文章でご入力ください。
- * 出品・出展者名（グループ名・会社名・工房名でも可）、作品タイトルおよび説明文など応募時の内容は後日変更はできません。正式な名称に加えフリガナもご入力ください。
- * 2名以上で制作した場合はグループ応募となります。グループ代表者の方にご連絡しますので、代表者の情報を申込フォームにご入力ください。また参加されるグループ全員のお名前も申込フォームにご入力ください。
- * 作品の著作権は応募者側に帰属しますが、その作品の宣伝広告・販促物・書籍などへの使用に関する諸権利は主催者が保有するものとします。
- * 応募提出内容の不備、規定枚数以上の画像、記入漏れがある場合など、募集要項のルールを遵守していないものは審査対象外となります。

応募方法

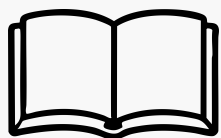

テーブルウェア・フェスティバル公式ホームページの『募集要項』ページへアクセス、募集内容および注意事項を確認。

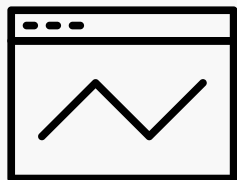

ご応募いただく部門の申込フォームに必要事項を入力。

※複数応募する場合、1作品ごとに申込フォームに必要事項をご入力いただきます。

※画角サイズは全て『横4：縦3』で撮影またはトリミングし、JPG形式かPNG形式でご提出ください。

※ご準備いただく画像は各部門以下の通りです。

部門1 【3点：①展示方法がわかる正面全体画像/②ポイントとなる部分の画像/
③別の角度の画像】

部門2 【3点：①インテリアを含めた全景画像（料理盛り付け前）/②テーブルトップ画像（料理盛り付け前）/③メニューの料理を盛り付けた画像（1人前も可）】



入力後、自動送信されるメールは、

「申込控え」「出展時の契約書」となるので、必ず保管してください。

※上記による申込が難しい方は、事務局コンテスト担当までご相談ください。

部門-1 テーブルウェア・オリジナルデザイン部門 募集要項

部門1は、食器のオリジナルデザインを対象としたコンテストです。
作り手ならではのこだわりある、提案性溢れる作品を募集いたします。

■次のカテゴリから1人3作品まで応募可能

1. 陶磁器 2. 木工・漆器 3. ガラス器 4. 金属器 5. その他

■作品サイズ：幅 60cm × 奥行 60cm 以内

※食器は単体、組物のどちらでもご応募が可能です。

※複数応募の場合は、同一作品名はご遠慮ください。

※食器以外（ランプ・フィギュアなど）は審査対象外です。

※エッチング、絵付けの場合、「5. その他」に応募ください。

【審査基準】

○実用性（使いやすさ、親しみやすさ、など）

○造形性（造形、色彩、質感、素材とのマッチング、など）

○提案性（使用時の想像がふくらむようなテーマ性を持っているか）



▲第32回 大賞・経済産業大臣賞
『錫製高台ボウル』（中村 光山）

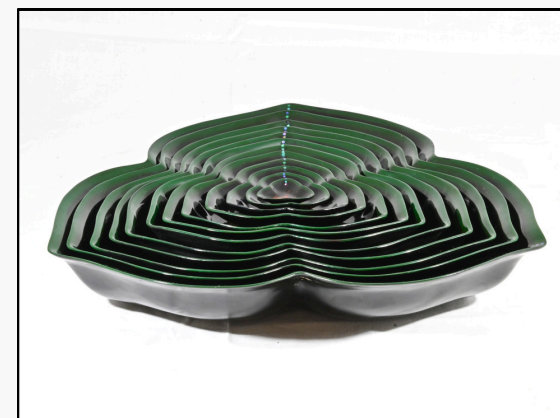

▲第32回 最優秀賞・東京都知事賞
『「延齡草 十二単葉」乾漆盛器』（大上 博）

部門-2 テーブルウェア・コーディネート部門 募集要項①

食卓のコーディネートを対象にしたコンテストです。

日々の食卓を豊かにするヒントや提案性あふれる作品を募集します。

■募集テーマ：「贅沢な朝の時間」

慌ただしい日常を離れ、心を満たす週末の朝。時計を気にせず味わう最高の朝食メニューと、一日の始まりを特別に彩るコーディネートを募集します。

光や香りに包まれる、あなたらしい「贅沢な時間」を表現してください。

【審査基準】

- 創造性・提案性
- 献立との調和
- 食空間の調和
- テーマが具体的かつ適切に表現されていること
- 実生活に活用できること
- 基本的なセッティングマナーが守られていること



▲第32回 大賞・経済産業大臣賞
『幕が上がる ～映画国宝の余韻を
テーブルに～』
(今村 直子)

部門-2 テーブルウェア・コーディネート部門 募集要項②

■展示スペースの大きさ：幅2.4m（壁内寸2.36m）×奥行2.1m×高さ2.1m

※複数応募の場合、同一作品名はご遠慮ください。

※展示ブースの床、パンチカーペットの色はグレー系です。

※一次審査通過後、本審査にて使用するテーブル・イスなどは 出展者ご自身の持ち込みを原則としますが、
テーブルは事務局にて代替品を用意することも可能です。（有料）

※テーブル演出用の照明用電源の供給を行います。（有料：3,000円/税込）

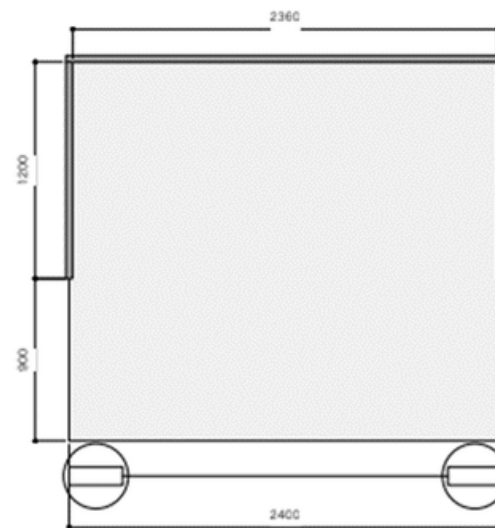
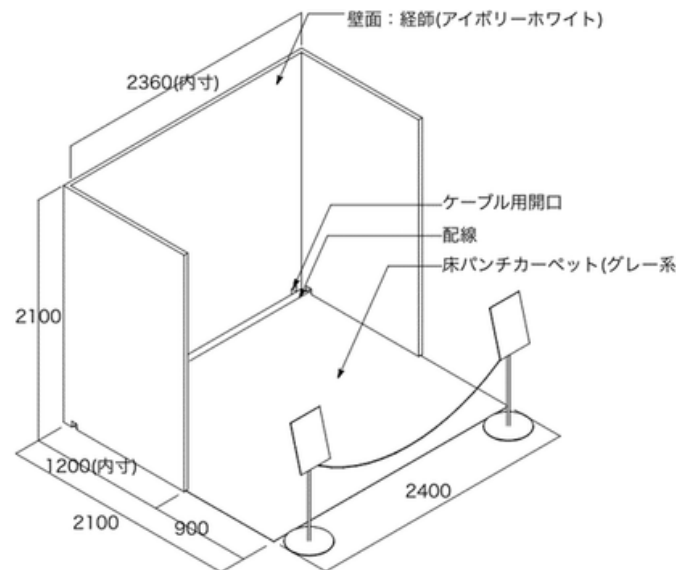

事務局手配テーブル代替品サイズおよび形態		
①	幅 180cm × 奥行 90cm × 高さ 70cm	
②	幅 150cm × 奥行 90cm × 高さ 73cm	
③	幅 120cm × 奥行 120cm × 高さ 73cm	正方形
④	幅 90cm × 奥行 90cm × 高さ 73cm	正方形

部門-2 テーブルウェア・コーディネート部門 募集要項③

- * ご家庭などで撮影した応募写真と会場では状況が異なりますので、作品コンセプトや使用素材がイメージと変わらない範囲でのレイアウト変更などは可能です。
ただし以下のものは、二次審査の際にご利用いただけませんので、あらかじめご注意ください。
 - ・高温になるもの、（自立式でなく）壁面に固定するもの、音響機器、他ブースへ影響を及ぼすもの等
 - ・アクリル素材・発泡スチロール・ウレタンなど防炎処理ができないもの
⇒二次審査の装飾に使用するカーテン、カーペットなどは全て防炎加工、
防炎処理されたもの（防炎シールやタグが貼られた製品）をご利用ください。
 - ・生花、野菜、果物など、開催期間中に劣化するもの（イミテーション等で代用お願いします）
- * 二次審査の壁面リースパネルには、壁紙・カーテン・ポスターなどを貼ることが可能です。
画鋏や糊は使用可能ですが、3mm程度のベニヤ板による中空構造のため釘打ちはできません。
- * 二次審査では、テーブルコーディネート部門の審査における公平性確保のため、
参加者への助言・指導・手伝いを目的とした講師・指導者等の会場内への立ち入りはご遠慮ください。
- * そのほか詳細は一次審査通過後にお送りする出品・出展ガイドをご確認ください。

お問い合わせ



テーブルウェア・フェスティバル実行委員会事務局 コンテスト担当

〒112-8575 東京都文京区後楽1-3-61

T E L : 03-3817-6239 (平日10時~17時)

E-mail : contesttwf@gmail.com